

令和六年度 中学校後期 国

入学検査問題 語(その一)

- ◎ 解答は別紙の解答用紙に記入しなさい。
- ◎ 字数制限のある解答は、句読点や記号「」・「」・「」なども一字と数えます。
- ◎ 設問の都合上、本文には一部省略や改変があります。

考 査 番 号

一、 次の各問いに答えなさい。

問一 次の――線のカタカナを漢字に直しなさい。

- ① ジンコウ減少が止まらない。
- ② キュウキュウ車が止まる。
- ③ 機械がコシヨウする。
- ④ G7シユノウ会谈が終わる。
- ⑤ 問題がカイケツする。
- ⑥ 商品をバイバイする。
- ⑦ 技術がミジユクである。
- ⑧ 寄せ木ザイクは日本の伝統工芸だ。
- ⑨ はじめてのチヨシヨを出版する。
- ⑩ 傘をカす。

問二 次の①～⑤のそれぞれの反対語を、ア～コの漢字を二字ずつ組み合わせて、正しい語順になるように記号で答えなさい。

- ① 困難 ② 消費 ③ 短縮 ④ 相対 ⑤ 禁止
- ア 許 イ 生 ウ 可 エ 延 オ 絶
- カ 対 キ 長 ク 容 ケ 産 コ 易

問三 次の①～⑩の熟語を反対語にするには、――線の漢字をア～コのどの漢字とかえるとよいかを考えて、その記号を答えなさい。

- ① 平日 ② 空腹 ③ 共有 ④ 好評 ⑤ 求心
- ⑥ 失意 ⑦ 支線 ⑧ 始点 ⑨ 不調 ⑩ 可決
- ア 休 イ 専 ウ 遠 エ 得 オ 終
- カ 否 キ 悪 ク 満 ケ 幹 コ 好

二、 次の文章を読んで、あとの問いに答えなさい。

コンビニエンスストアは、音で満ちている。客が入ってくるチャイムの音に、店内を流れる有線放送で新商品を宣伝するアイドルの声。店員の掛け声に、バーコードをスキャンする音。かごに物を入れる音、パンの袋が握られる音に、店内を歩き回るヒールの音。全てが混ざり合い、①「コンビニの音」になって、私の鼓膜にずっと触れている。

令和六年度 中学校後期 入学考查問題
国語(その二)

- ◎ 解答は別紙の解答用紙に記入しなさい。
- ◎ 字数制限のある解答は、句読点や記号「・」「()」なども一字と数えます。
- ◎ 設問の都合上、本文には一部省略や改変があります。

考 査 番 号

売り場のペットボトルが一つ売れ、代わりに奥にあるペットボトルがローラーで流れてくるカラララ、という小さい音に顔をあげる。冷えた飲み物を最後にとってレジに向かうお客が多いため、その音に反応して②身体が勝手に動くのだ。ミネラルウォーターを手に持った女性客がまだレジに行かずにデザートを物色しているのを確認すると、手元に視線を戻す。

店内に散らばっている無数の音たちから情報を拾いながら、私の身体は納品されたばかりのおにぎりを並べている。朝のこの時間、売れるのはおにぎり、サンドイッチ、サラダだ。向こうではアルバイトの菅原さんが小さなスキヤナーで検品している。私は機械が作った清潔な食べ物を整然と並べていく。新商品の明太子チーズは真ん中に二列に、その横にはお店で一番売れているツナマヨネーズを二列に、あまり売れないおかかのおにぎりは端っこだ。スピードが勝負なので、頭はほとんど使わず、私の中に染みこんでいるルールが肉体に指示を出している。

チャリ、という微かな小銭の音に反応して振り向き、レジのほうへと視線をやる。掌やポケットの中で小銭を鳴らしている人は、煙草か新聞をさつと買って帰ろうとしている人が多いので、お金の音には敏感だ。案の定、缶コーヒーを片手に持ち、もう片方の手をポケットに突っ込んだままレジに近付いている男性がいた。素早く店内を移動してレジカウンターの中に身体をすべりこませ、客を待たせないように中に立って待機する。

「いらつしやいませ、おはようございます！」

軽い会釈をして、男性客が差し出した缶コーヒーを受け取る。

「あー、あと煙草の5番を一つ」

「かしこまりました」

すばやくマルボロライトメンソールを抜き取り、レジでスキャンする。

「年齢確認のタッチをお願いします」

画面をタッチしながら、男性の目線がファーストフードが並んだショーケースにすつと移ったのを見て、指の動きを止める。「何かおとりしますか？」と声をかけてもいいが、客が買うかどうか悩んでいるように見えるときは、一步引いて待つことにしている。

「それと、アメリカカンドッグ」

「かしこまりました。ありがとうございます」

手をアルコールで消毒し、ケースをあけてアメリカカンドッグを包む。

「冷たいお飲物と、温かいものは分けて袋にお入れしますか？」

A

缶コーヒーと煙草とアメリカカンドッグを手早くSサイズの袋に入れる。その間、ポケットの中の小銭を鳴らしていた男性が、ふと思いついたように胸ポケットに手を入れる。その仕草から、電子マネーで支払をするのだなど咄嗟に判断する。

「支払い、スイカで」

B

客の細かい仕草や視線を自動的に読み取って、身体は反射的に動く。耳と目は客の小さな動きや意思をキャッチする大切なセンサーになる。必要以上に観察して不快にさせてしまわないよう細心の注意を払いながら、キャッチした情報に従って素早く手を動かす。

C

レシートを渡すと、「どうも」と小さく礼を言っつて男性が去って行った。

「お待たせいたしました。いらつしやいませ、おはようございます」

私は次に並んでいた女性客に会釈をする。朝という時間が、この小さな光の箱の中で、正常に動いているのを感じる。

指紋がないように磨かれたガラスの外では、忙しく歩く人たちの姿が見える。一日の始まり。世界が目覚まし、世の中の歯車が回転し始める時間。その歯車の一つになって廻り続けている自分。私は世界の部品になって、この「朝」という時間の中で回転し続けている。

再びおにぎりを並べに走ろうとした私に、バイトリーダーの泉さんが声をかける。

令和六年度 中学校後期 入学考査問題
国語(その三)

- ◎ 解答は別紙の解答用紙に記入しなさい。
- ◎ 字数制限のある解答は、句読点や記号「・」「(」なども一字と数えます。
- ◎ 設問の都合上、本文には一部省略や改変があります。

考査番号

「古倉さん、そっちのレジ、五千円札何枚残ってるー？」

「あ、二枚しかないです」

「えーやばいな、なんだか今日、万券多いねー。裏の金庫にもあんまりないし、朝ピークと納品落ち着いたら、午前中に銀行行ってこようかな」

「ありがとうございます！」

夜勤が足りないせいでこのところ店長は夜勤にまわっており、昼の間は私と同世代のパートの女性の泉さんが③社員のようになって、店をまわしている。

「じゃあ、10時ごろちょっと両替行くねー。あ、それと、今日、予約のいなりずしがあるから、お客様が来たら対応よろしくね」

「はい！」

時計を見ると9時半をまわっている。そろそろ朝ピークも収まり、納品を手早く済ませて昼ピークの準備をしなければならぬ時間だ。私は背筋を伸ばし、再び売り場に戻っておにぎりを並べ始めた。

コンビニ店員として生まれる前のことは、どこかおぼろげで、鮮明には思い出せない。

郊外の住宅地で育った私は、普通の家に生まれ、普通に愛されて育った。けれど、④私は少し奇妙がられる子供だった。

例えば幼稚園のころ、公園で小鳥が死んでいたことがある。どこかで飼われていたと思われる、青い綺麗な小鳥だった。ぐにやりと首を曲げて目を閉じている小鳥を囲んで、他の子供たちは泣いていた。「どうしようか……？」一人の女の子が言うのと同時に、私は素早く小鳥を掌の上に乗せて、ベンチで雑談している母の所へ持って行った。

「どうしたの、恵子？ ああ、小鳥さん……！ どこから飛んできたんだろう……」 D だね。お墓作ってあげようか」

私の頭を撫でて優しく言った母に、私は、「これ、食べよう」と言った。

「え？」

「お父さん、焼き鳥好きだから、今日、これを焼いて食べよう」

良く聞こえなかったのだろうか、はつきりとした発音で繰り返すと、母はぎよつとし、隣にいた他の子のお母さんも驚いたのか、目と鼻の穴と口が一斉にがばりと開いた。変な顔だったので笑いそうになったが、その人が私の手元を凝視しているのを見て、そうか、一羽じゃ足りないなと思った。

「もつととつてきたほうがいい？」

近くで二、三羽並んで歩いている雀にちらりと視線をやると、やっと我に返った母が、「恵子！」とどがめるような声で、必死に叫んだ。

「小鳥さんはね、お墓をつくって埋めてあげよう。ほら、皆も泣いてるよ。お友達が死んじゃって寂しいね。ね、かわいいそうでしょう？」

「なんで？ せつかく死んでるのに」

私の疑問に、母は絶句した。

私は、父と母とまだ小さい妹が、喜んで小鳥を食べているところしか想像できなかった。父は焼き鳥が好きだし、私と妹は唐揚げが大好きだ。公園にはいっぱいいるからたくさんとつかえればいいのに、何で食べないで埋めてしまうのか、私にはわからなかった。

母は懸命に、「いい、小鳥さんは小さくて、かわいいでしょう？ あっちでお墓を作って、皆でお花をお供えしてあげようね」と言い、結局その通りになったが、私には理解できなかった。皆口をそろえて小鳥が D だと言いながら、泣きじゃくってその辺の花の茎を引きちぎって殺している。「綺麗なお花。きつと小鳥さんも喜ぶよ」などと言っている光景が頭がおかしいように見えた。

小鳥は、「立ち入り禁止」と書かれた柵の中に穴を掘って埋められ、誰かがゴミ箱から拾ってきたアイスの棒が土の上に刺されて、花の死体が大量に供えられた。「ほら、ね、恵子、悲しいね、 D だね」と母は何度も私に言い聞かせるように囁いたが、私は少しもそうは思わなかった。

令和六年度 中学校後期 入学検査問題
国語(その四)

- ◎ 解答は別紙の解信用紙に記入しなさい。
- ◎ 字数制限のある解答は、句読点や記号「・」「()」なども一字と数えます。
- ◎ 設問の都合上、本文には一部省略や改変があります。

考 査 番 号

こういうことが何度もあった。

(中略)

「なんで、恵子にはわからないんだろうね……」

学校に呼び出された母が、帰り道、心細そうに呟いて、私を抱きしめた。自分はまた何か悪いことをしてしまったらしいが、どうしてなのかは、わからなかった。

父も母も、困惑してはいたものの、私を可愛がってくれた。父と母が悲しんだり、いろんな人に謝ったりしなくてはいけないのは本意ではないので、私は家の外では極力口を利かないことにした。皆の真似をするか、誰かの指示に従うか、どちらかにして、自ら動くのは一切やめた。

〔E〕なこと以外の言葉は喋らず、⑤自分から行動しないようになった私を見て、大人はほっとしたようだった。

高学年になるにしたがって、あまりに静かなので、それはそれで問題になるようになった。でも、私にとっては黙ることが最善の方法で、生きていくための一番合理的な処世術だった。通知表に「もつとお友達を作って元気に外で遊ぼう!」と書かれても私は徹底して、〔E〕事項以外のことを口にすることはなかった。

(村田沙耶香『コンビニ人間』)

*処世術：社会生活をしていく上での方法。

問一 — 線①「コンビニの音」を別のことばで表現したところを、本文中から十六字でぬき出して答えなさい。

問二 — 線②「身体が勝手に動く」を説明した次の文の〔 〕を埋めることばを、本文中から十四字でぬき出して答えなさい。

身体が〔 〕によって、自然と動かされるといふこと。

問三 — 〔A〕〔C〕に入る会話文を次から選び、それぞれ記号で答えなさい。

ア「ああ、いい、いい。「緒」に入れて」

イ「こちらレシートです。ありがとうございます!」

ウ「かしこまりました。そちらにスイカのタッチをお願いします」

問四 — 線③「社員のようになって」とありますが、このコンビニエンスストアに、この日の朝の時間に入っているコンビニ店員は全員で何名いるでしょうか。漢数字で答えなさい。

問五 — 線④「私」について、「私」はコンビニ店員としての自分のことを何だと言っていますか。本文中から五字でぬき出して答えなさい。

問六 — 〔D〕に入ることばを、本文の内容から考えて、ひらがな五字で答えなさい。

問七 — 線⑤「自分から行動しないようになった私」の理由を説明した次の文の〔X〕・〔Y〕に当てはまることばを、それぞれ指定の文字数で本文中からぬき出して答えなさい。

未だ善悪の判断がつかず、たびたび〔X(十三字)〕かもしれないと感じている「私」には、〔Y(十字)〕だから。

問八 — 〔E〕に入る漢字二字を、本文中からぬき出して答えなさい。

◎ 解答は別紙の解答用紙に記入しなさい。

◎ 字数制限のある解答は、句読点や記号「・」「(」なども一字と数えます。

◎ 設問の都合上、本文には一部省略や改変があります。

三、次の文章を読んで、あとの問いに答えなさい。

人間は全知全能ではないので、知らないことがあるのは当然である。どんな物知りでも、ありとあらゆることを知っているということはない。知らないことはつねにあり、私たちは誰もが多かれ少なかれ物知らずである。

もちろん日常の個々の場面では、何でもかんでも知っている必要はない。これくらい知っていれば十分という程度があつて、それ以上知るのには、時に無駄でさえある。知らないほうがいいこともある。だから、知るに a 値することが何かを知っておくといいい。それは「新しいこと」と「正しいこと」である。

(1)

一般に無知は恥とされ、*嘲笑の対象になる。だから多くの人が知らないことを隠して、知ったかぶりをする。けれども、知らないということは、けつして悪いことではない。未知のことは、すべて自分にとって新しいことであり、新しいことを知るのには、①基本的にはいいことである。ではその b 意義は何か。

新しいことを知れば、知っていることが増え、そうすれば、できることも増え、世界が広がり、楽しみも増える。

たとえば、「このへんにおいておいしいケーキ屋はないか？」と問えば、自分で見つけたり人に教えてもらったりして、おいしいケーキを買って味わうことができる。「日本で育児書はいつ頃からあったのか？」と問えば、江戸時代に「小児養生録」や「小児必用養育草」といった本があることが分かる。そして当時の子育てがどのようなものであったのか知ることができる。そうやって新しい世界が広がるのは、楽しいことだろう。関心のあることを増やして自ら問う。そうすれば、新たな可能性を広げるチャンスも、自分で増やせるようになる。そして似たような関心をもった仲間も増える。

(2)

ケーキ屋や昔の育児書なら、A 大した問題ではないと思うかもしれない。知っても知らなくても、人生の楽しさが多少変わるだけで、②実害はないだろう。だが、同じようなことは、大学進学や就職のような、人生の重要な決断においても起こる。

大学入試の時に、大学と学部の名前と偏差値くらいは、B いろんな機会に資料として配布されるので、意識して問わなくても分かるだろう。しかしそこから「C この大学はどんな大学で、この学部にはどんな学科があるんだろう？」「この大学にはどんな先生がいるんだろう？」「この学校のキャンパスライフはどんなふうだろう？」といったことについて調べれば、大学についてより深く知ることができる。

そうすると、実際にその大学に通った時にどうなるのか具体的にイメージできる。そのほうがモチベーションも上がるし、受験勉強にも c 精が出るにちがいない。

逆にそうやっていろいろ疑問をもって調べずに、大学の知名度と偏差値だけを頼りに受験すると、入学した後にこんなはずじゃなかったとか、何をしていたいかわからない、ということになりかねない。

(中略)

新しいことを知ろうとして自ら問うことができれば、物事をより深く知り、より自分に合ったよりよい行動をとることができる。損をしない、人にいいように利用されたり、傷つけられたりしない。そうやって自分を守ることもなるのである。

(3)

関心のあることを増やせばよいだけであれば、私たちは知りたいことだけを知る。自分にとって都合のいいこと、快適なことだけを知り、それ以外は興味をもたない。そのほうが楽しく平穩に生きていける。

令和六年度 中学校後期 国

入学検査問題 語(その六)

- ◎ 解答は別紙の解答用紙に記入しなさい。
- ◎ 字数制限のある解答は、句読点や記号「・」「(」なども一字と数えます。
- ◎ 設問の都合上、本文には一部省略や改変があります。

考 査 番 号

昨今よく言われるように、インターネットでは、自分用にカスタマイズされた情報ばかりが集まるようになってきている。SNSでは自分と近い人たちとつながるようになってきている。自分とは異なる考え方や価値観、自分が普段は接しない情報は、意識的に努力しなければ出会うこともない。それでもたくさんの情報、ネットワークができるので、③自分は十分知っている、自分が知っていることだけがすべてだと思ってしまう。

(中略)

他方、今日では、そうしたネットワークや知識の**範囲**が**途方もなく拡大し量的にも増えた**。だからよりいろんなことが知られるようになった。少なくとも技術的にはいくらでもできる。それだけにかえて、異なる世界との接点が「意外」に少なく、それぞれで閉じていることがより問題として意識されるのだろう。

いろんな立場の意見や情報が入ってきて、スピードが速いので消化したり、**咀嚼**したりする**余裕**がなく、ただ流れ去っていくだけになる。このように関心がなければ、新しいことを知ることはできないが、関心だけではその外に出ることができない。ならばどうすればよいのか。

(4)

世の中、知って楽しいことばかりではない。自分と異なる価値観や考え方には、興味を引かれるものもあれば、**D**まったく引かれな

いものもある。場合によっては不快感を引き起こすこともある。
お金に**無頓着**な人にとって、何でもお金に**換算**して損だの得だの言う人の話はうんざりするだろう。車やドライブについて、**饒舌**に語る人の話は、興味のない人には**退屈**きわまりない。日本の戦争犯罪についての話は、そんなものはなかったとか大したことなかった、「日本はいい国なんだ!」と信じたい人にとっては、**屈辱**的で耐えがたいだろう。

このように埋めがたい溝がある人どうしは、個々人の生活においては、無理に関わらなくてもいいし、お互いのことを知る必要もない。そこでは疑問をもっても、相手に対する反感を増幅させるだけである。

他方で私たちは、知らなくてもいいのに、**I**問うてしまうこともある。たとえば、人の**陰口**(*ツイッターその他のSNSで言われる悪口)が気になってしまう。「あの人は私のこと、どんなふうに悪く言ってるんだろう?」

(中略)

知れば苦しむことが分かっていても、知らずにはいられない。楽しいことよりも、苦しいことのほうが気になって仕方ない。「知らぬが**II**」だと思っても、つい「今度は何だろう?」「また何かやっているんじゃないか?」と思ってしまう。

さらに傷つくことが分かっている、知りたい気持ちが抑えられない。自分を苦しめるために問い、つらい答えを見つける。要するに、楽しくないことでも、新しいこと、知らないことは知りたいと思うのだ。

(梶谷真司『問うとはどういうことか』)

*嘲笑: あざけて笑うこと。

*咀嚼: 意味を考えたついで細かいところまで理解すること。

*饒舌: おしゃべりなこと。

*ツイッター: 現在のXのこと。

問一 線 a c の漢字の読みをひらがなで答えなさい。

問二 線 A D の中から品詞(単語の種類)のちがう語を一つ選び、記号で答えなさい。

問三 線 ①「基本的にはいいこと」とありますが、それはなぜですか。最も適切なものを次から選び、記号で答えなさい。

- ア 知らないことを知ることによってこそ、人は苦しみに耐えられるから。
- イ 新しく出来ることが増えていくと、世界が楽しいものだけになるから。
- ウ 新しいことを知ると出来ることが増えて、楽しい世界が広がるから。
- エ 古い世界は全然楽しくないので、もっと知りたいとは思えないから。

令和六年度 中学校後期 入学検査問題
国語（その七）

- ◎ 解答は別紙の解答用紙に記入しなさい。
- ◎ 字数制限のある解答は、句読点や記号「・」「（）」なども一字と数えます。
- ◎ 設問の都合上、本文には一部省略や改変があります。

考 査 番 号

問四 — 線②「実害」について、大学入試の場合で筆者が考えている本文中の具体例を、四十字以内で説明しなさい。

問五 — 線③「自分は十分知っている、自分が知っていることだけがすべてだと思ってしまう」とありますが、そう思うのはなぜですか。本文中のことばを使って、四十字以上五十字以内で答えなさい。

問六 Iには「無意識に何かをしてしまう様子」を表すひらがな二字が入ります。そのことばを本文中のこの後の部分から、ぬき出して答えなさい。

問七 IIに漢字一字を入れて、ことわざを完成させなさい。

問八 (1)と(4)に入る段落ごとの小見出しとして適切なものを次から選び、それぞれ記号で答えなさい。

- ア よりよい選択のために問う
- イ 新しいことを知る
- ウ 関心だけだと考えがせまくなる
- エ 楽しいことばかりではない

問九 次のア～オの中から、この文章と合うものを二つ選び、記号で答えなさい。

- ア 人間は誰もが全知全能ではないが、人は新しいことや正しいことを多く知っている。
- イ 江戸時代からある育児書は現代につながるものがたくさんあり、新たに考え出す必要はない。
- ウ 新しいことを自分から進んで知るようになり、行動することで、自分を守ることができるようになる。
- エ インターネットによってもたらされる情報は、速いスピードで得られるために素早く理解することができる。
- オ われわれは、それを知ることによって自分が傷つくと知っていても、知らないことを気にして知ろうとしてしまう。

考査番号

問六	問五		問四	問一
				a
問七				b
問八				c
(1)				問二
(2)				
(3)				問三
(4)				
問九				

問八	問七		問四	問二	問一
	Y	x	名		
			問五		
			問六		
				問三	
				A	
				B	
				C	

問三	問二	問一	
①	①	⑥	①
②			
③	②	⑦	②
④			
⑤	③	⑧	③
⑥			
⑦	④	⑨	④
⑧			
⑨	⑤	⑩	⑤
⑩			

令和六年度 中学校後期 入学考査 国語 解答用紙

整理番号
(ここに記入しない)

得点	
I	
II	
III	
合計	

令和6年度入試 後期

国 語

【全体の講評】

志望コースや実力差に応じて、受験生の得点差に大きく幅がみられました。大問ごとに各設問をあらかじめ確認して、簡単な設問から解答していく戦略を立てられるかどうかは課題です。全体の問題量と時間の配分を考えて、見直しまでできるように落ち着いて取り組むことが出来た受験生だけが、合格を手中に収めることが出来たように思います。

【各問題について】 ※正答率はそれぞれ上から順に医進選抜・SG・ミライの合格者の平均です。

問題	正答率	出題内容：ことばの知識に関する問題
一	85%	得点は高く、書き取り、対義語の問題など、おおよそ良く出来ていました。他方で、普段からの演習不足からか、少し解答の仕方をひねるだけで、大問一の解答に多くの時間をとられてしまい、大問二の解答を埋めるのがせいっぱいで、大問三まで到達出来ない受験生が散見される原因となりました。また、「求心」の対義語「遠心」が答えられない受験生が少なからずいました。
	93%	
	77%	

問題	正答率	出題内容： 文学的文章
二	77%	本文中から抜き出して解答する問題が多く、読み取りも易しい文章で、大問一に続き、おおむね高得点でした。間違いとして目立った点は、問四のコンビニ店員の人数を確認する問題で、小説の場面ごとの登場人物をしっかりとチェックする読み方をしておらず、思い違いをして解答しているものが少なからず見受けられました。また、この問題の直後の焦りからか、問五で書き抜いて答える問題での誤字・脱字も散見されました。
	75%	
	57%	

問題	正答率	出題内容：説明的文章
三	61%	大問一、大問二に比べて、得点が低くなりました。ここまでの解答に時間がかかってしまった受験生が、記述問題に取り組むことが出来なかったことに起因しているものと見受けられ、実力差が出ました。また、慣用句「知らぬが仏」を答えさせる問題では、この慣用句を知らない受験生が多く見られました。
	63%	
	40%	

令和 6 年度 中学校後期入学考査問題
算 数 (その 1)

[注意]

- ◎ 解答はすべて別紙解答用紙に記入しなさい。
- ◎ 図は必ずしも正確ではありません。
- ◎ 円周率は 3.14 として計算しなさい。
- ◎ 解答が分数の場合は約分をして答えなさい。

① 次の に当てはまる数を答えなさい。

(1) $2 \times 35 \times 15 \div 21 - 6 =$

(2) $\left(\frac{6}{5} - \frac{3}{10}\right) \times 30 =$

(3) $\frac{4}{7} \div \frac{6}{5} \times 1.5 =$

(4) $(5.4 + 1.5 \times 3) \div 1.1 =$

(5) $3.4 \text{ L} =$ cm^3

② 次の各問いに答えなさい。

(1) 2024 年 1 月 1 日は月曜日でした。2024 年 12 月 31 日は何曜日か答えなさい。

(2) 1 枚の長さが 13 cm のテープを 15 枚つなぎ合わせます。つなぎ目の重なりが 2 cm のとき、テープは全体で何 cm か答えなさい。

(3) 5500 円を A, B, C の 3 人で分けます。A は B の 3 倍, B は C の 2.5 倍の金額となるように分けると, A は何円もらえるか答えなさい。

(4) 花子さんの国語, 算数, 理科, 社会 4 教科のテストの平均点は 67 点でしたが, 英語の点数を入れて 5 教科の平均点を計算すると 71.4 点でした。花子さんの英語の点数は何点か答えなさい。

(5) ある商品 1 つに, 仕入れ値の 40 % の利益が出るように定価をつけましたが, あまり売れなかったので 1 割引きにすると, 売り値は 2646 円になりました。この商品 1 つの仕入れ値は何円か答えなさい。

(6) あるお店には開店前に 600 人の行列があり, 毎分 30 人の割合で人が増えていきます。入り口を 1 か所開けると, 20 分で行列がなくなりました。入り口を 3 か所開けると, 行列は何分でなくなるか答えなさい。

考 査 番 号	
---------	--

令和6年度 中学校後期入学考査問題
算 数 (その2)

③ 算数の時間に図形の面積について、あかりさんはゆうきさんに問題を出しています。2人の会話を読み、次の各問いに答えなさい。

ゆうき: 今日は長方形や平行四辺形の紙を使って図形の面積を考えていこう。

あかり: まずは長方形の紙の中に、2つの三角形をかいてみたけれど、面積の大きさはどうなっているのかな。

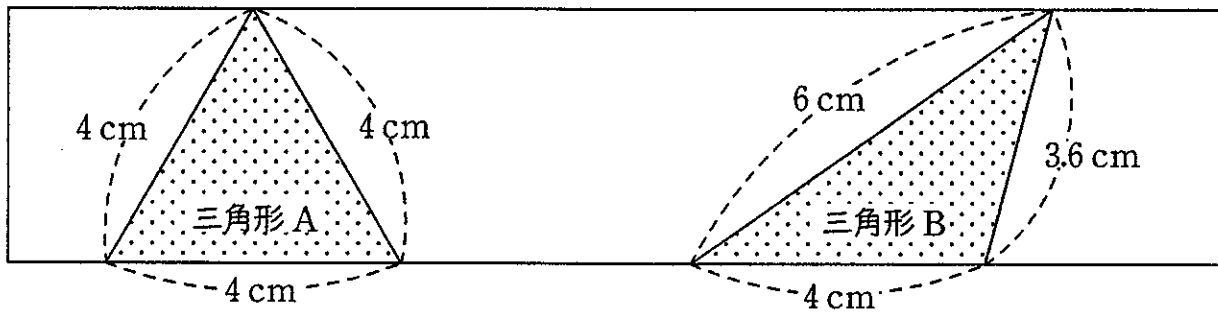

ゆうき: この2つの三角形の面積は ね。だって から。

あかり: さすが。じゃあ次の問題はこれだよ。

平行四辺形の面積はしゃ線部の三角形の面積の何倍か求められるかな。

ちなみに、BE:EC=2:1だよ。

ゆうき: ちょっと時間がかかるかもしれないけれど解いてみるね。

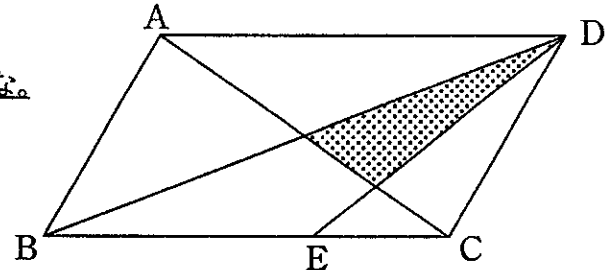

- (1) にあてはまるものを下の(ア)～(ウ)の中から選びなさい。
 (ア) 三角形Aの方が大きい (イ) 三角形Bの方が大きい (ウ) 等しい

- (2) に適する理由を答えなさい。

- (3) 下線部の問題を解きなさい。

令和 6 年度 中学校後期入学考査問題
算 数 (その 3)

4 直方体の形をした水そうが、右の図1のように高さ 20 cm の仕切板によって左右に分けられています。水そうの両側の上部には、じゃ口 A とじゃ口 B があり、2 つのじゃ口からは一定の割合で同じ量の水を注ぐことができます。図1のじゃ口 B だけを開けて、水の深さが 36 cm になるまで水を入れたところ、水を入れ始めてからの時間と右側の水の深さの関係が、図2のグラフになりました。

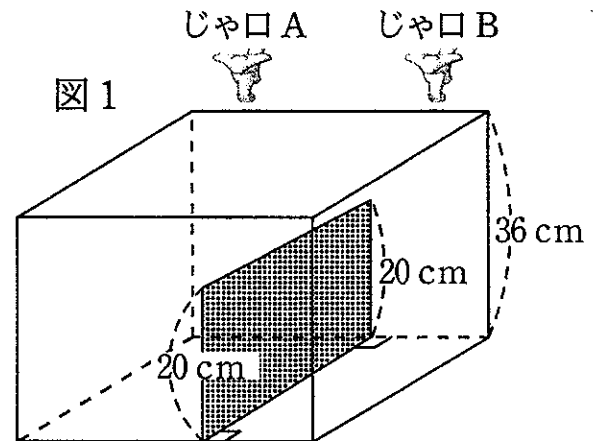

このとき、次の各問いに答えなさい。

(1) 水そうが空の状態から、じゃ口 A だけを開けて水の深さが 36 cm になるまで水を入れます。

(ア) 右側に水が入っていない時間は何分間ですか。

(イ) 左側の水の深さが変わらない時間は何分間ですか。

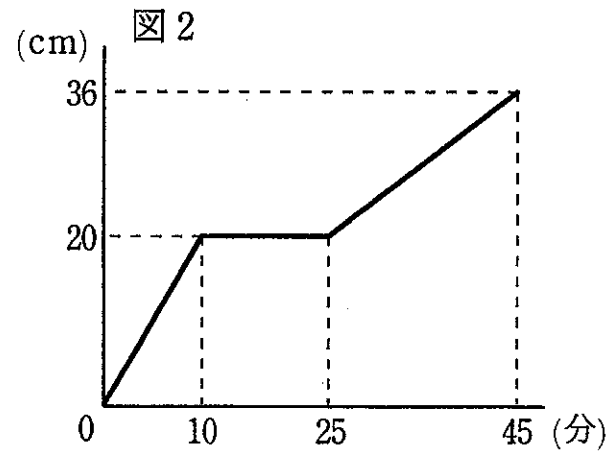

(2) 水そうが空の状態から、じゃ口 A とじゃ口 B を同時に開けて、水を入れ始めました。

(ア) 右側の水の深さが 20 cm になったとき、左側の水の深さは何 cm ですか。

(イ) 左側の水の深さが 20 cm になるのは、水を入れ始めてから何分何秒後ですか。

(ウ) 水の深さが 36 cm になるのは、水を入れ始めてから何分何秒後ですか。

令和6年度 中学校後期入学考査問題
算 数 (その4)

⑤ 右のようにアルファベットが並んでいます。Aからスタートして何個かとばして時計まわりに進んでいくこととします。たとえば、3個とばして進んだ場合は、 $A \rightarrow E \rightarrow I \rightarrow M \rightarrow Q \rightarrow U \rightarrow Y \rightarrow C \rightarrow \dots$ と進みます。ただし、とばさずに進んだり(たとえば、 $A \rightarrow B$ など)、一度で1周以上進んだり(たとえば、 $A \rightarrow A$ など)することはできません。Aを通過する、または止まったとき、2周目、3周目と数えることとします。このとき、次の各問いに答えなさい。

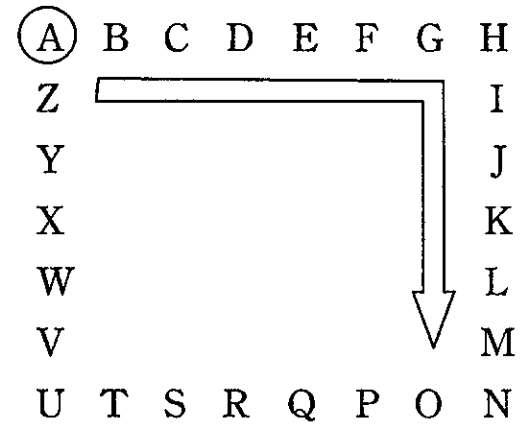

- (1) ちょうど1周してAに止まることができる進み方は2通りあります。何個とばして進めばよいかを解答らんに合わせて答えなさい。

- (2) 4周目に入るまでに、すべてのアルファベットに止まるには、何個とばして進めばよいか答えなさい。

- (3) 4個とばして進み、止まったアルファベットを集めます。スタート地点のAも集めることができ、2回以上止まった場合、止まった回数だけ同じアルファベットを集めることができます。集めたアルファベットを使って、はじめて「TAKIGAWA」の文字列を作ることができるのは何周目のときか答えなさい。

考 査 番 号	
---------	--

令和 6 年度 中学校後期入学考査 解答用紙

算 数

1

(1)	
(2)	
(3)	
(4)	
(5)	cm ³

3

(1)	
(2)	
(3)	倍

2

(1)	曜日
(2)	cm
(3)	円
(4)	点
(5)	円
(6)	分

4

(1)	(ア)	分間
	(イ)	分間
(2)	(ア)	cm
	(イ)	分 秒後
	(ウ)	分 秒後

5

(1)	個とばし
	個とばし
(2)	個とばし
(3)	周目

得 点	
1	
2	
3	
4	
5	
合計	

整 理 番 号

(ここに記入しない)

考 査 番 号	
---------	--

令和6年度 中学校後期入学考査 計算用紙
算 数

令和6年度入試 後期

算 数

【全体の講評】

後半の大問は思考力が必要な問題が多く、取り組みにくかったかもしれません。これからは、普段から問題文を読んで、実際に試行してみるといった課題解決能力が必要になってくる時代です。あきらめずに取り組んでいきましょう。

【各問題について】 ※正答率はそれぞれ上から順に医進選抜・SG・ミライの合格者の平均です。

問題	正答率	出題内容：計算問題（単位換算含む）（易）
1	98%	比較的容易な計算問題でよくできていました。
	95%	
	94%	

問題	正答率	出題内容：小問集合（平均・割合・ニュートン算など）（易）
2	79%	取り組みやすい文章題ですが、お金の分配の問題など計算ミスが見られました。解けたと自信があっても必ず見直ししましょう。
	73%	
	59%	

問題	正答率	出題内容：図形の面積（やや易）
3	75%	(1)、(2)は令和5年度の全国学力・学習状況調査でも出題された内容で、正答率は良かったです。ただ単に数量を求めるという問題をこなすだけではなく、算数的な判断力を身につけるように意識しましょう。
	82%	
	69%	

問題	正答率	出題内容：水そうに水を入れる問題（標準）
4	33%	水そうの中に仕切り版があり、2つの蛇口から水を入れていく頻出問題です。どのように変化していくかをグラフから読み取れるかで差がつかしました。
	69%	
	38%	

問題	正答率	出題内容：アルファベットと規則性（やや難）
5	38%	アルファベットを何個かとぼして進んでいくという問題です。(3)の問題は思考力が必要で、かなり難しかったと思いますが、(2)までは状況を理解し実際に試してみると解けたかもしれません。
	43%	
	28%	